

Siemens PLM Software 技術技巧及新聞

歡迎流覽 《Siemens PLM Software 技術技巧及新聞》，希望它能成為 Siemens PLM Software 技術支援團隊將 Siemens PLM Software 最新產品更新、技術技巧及新聞傳遞給用戶的一種途徑

Date: 23 November 2007

NX Tips

1. 從 NX5.02 開始 Delete Face 替換 Simplify Body

從 NX5.02 開始 Delete Face 將替換 Simplify Body，該命令位於 Insert→Direct Modeling→Delete Face，以下舉例說明 Delete Face 的使用方法。

案例一：去除孔位

- 1、選擇 Insert→Direct Modeling→Delete Face
- 2、在 Delete Face 對話方塊上設置操作類型為 Hole。

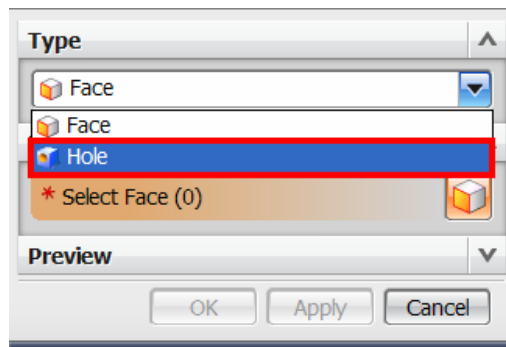

- 3、選中要去除的圓孔面，OK 或 Apply 即可去除圓孔。

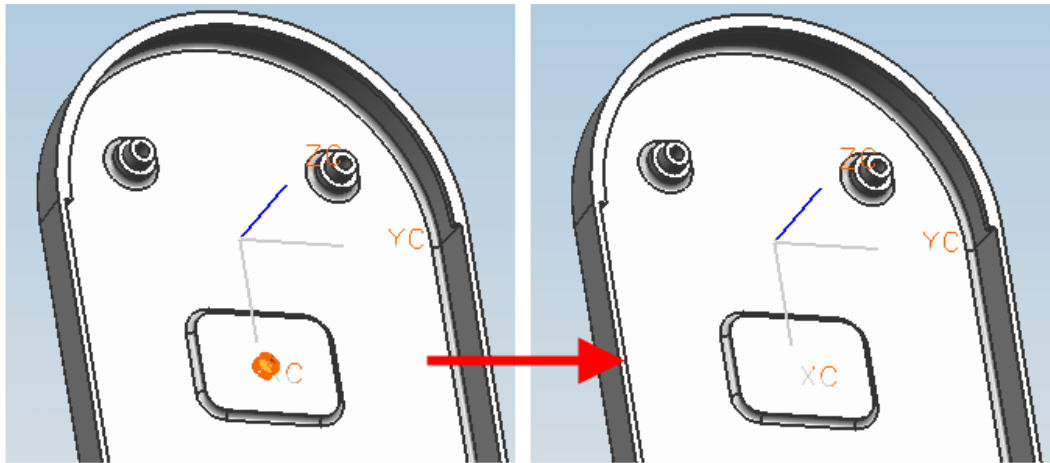

如果要去掉很多圓孔，也可以通過尺寸範圍來選擇，在 Delete Face 對話方塊上勾選中 Select Holes by Size，設置最大孔直徑，然後通過框選選中所有符合要求的圓孔。

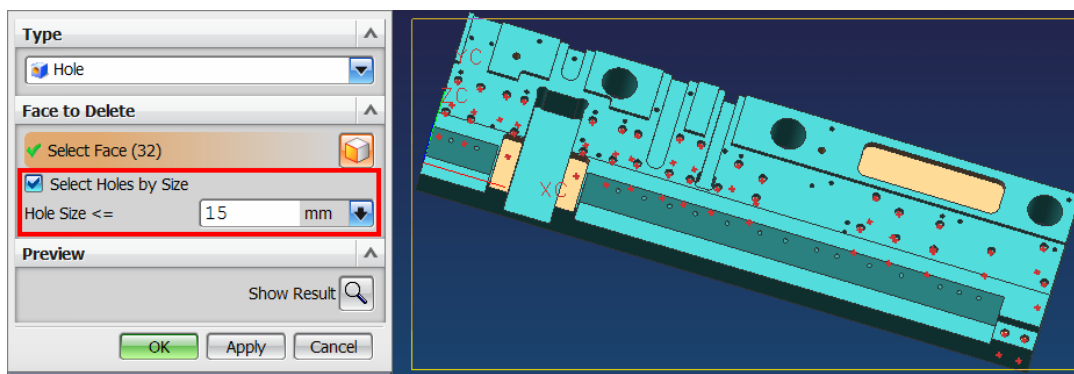

案例二：去除區域面

- 1、選擇 Insert→Direct Modeling→Delete Face
- 2、在 Delete Face 對話方塊上設置操作類型為 Face。
- 3、在 Selection 工具條上設置選面規則為 Region Faces。



- 4、根據狀態欄提示分別選擇種子面和邊界面

2. 使用和ideas 一樣的F1+F2+F3 鍵來移動, 縮放和旋轉

添加一個環境變數, UGII_FKEY_DYNAMICS=1, 您就可以和 ideas 一樣使用 F1, F2, F3 鍵來移動, 縮放 和旋轉了.

Teamcenter Project Tips

3. 如何定制中文的工作區角色

在 Teamcenter Project 2005SR1 中, 通過編輯 installation-directory/conf/wpRights.properties 檔進行工作區角色的定制, 在該檔中加入定制化的工作區角色名稱及 mask 值。但是在中文環境下, 如果在屬性檔中直接輸入中文, 如下所示。

```
type0.name=Coordinator
type0.mask=81663
type1.name=Participant
type1.mask=69799
type2.name=Observer
type2.mask=128
type3.name=测试
type3.mask=69799
```

當重啓 TCProject 服務後, 登錄之後會發現在項目工作區角色圖例中的角色名稱爲亂碼, 如下圖所示。

	协调者	参与者	观察者	测试
可查看时间表	是	是	是	是
可修改或删除项	是	是	否	是
可添加任务	是	是	否	是
可创建讨论	是	是	否	是
可创建笔记本	是	是	否	是
可创建数据库	是	是	否	是
可添加或更改通知	是	是	否	是
可映射时间表“技能集”	是	否	否	否
可修改项目工作区成员资格	是	否	否	否
可批准此项目工作区中的考勤...	是	否	否	否
可修改项目工作区属性	是	否	否	否
可变动时间表	是	否	否	否
可更新项目工作区资源费率	是	否	否	否
可管理基线	是	否	否	否
可删除此项目工作区	否	否	否	否

解决方法：

向 wpRights.properties 檔中添加中文工作區角色名稱時應使用 ASCII 碼。JDK 在 jdkdir\bin\native2ascii.exe 提供了轉換 ASCII 碼的工具。雙擊運行該工具，輸入中文後回車即可得到相應的 ASCII 碼。

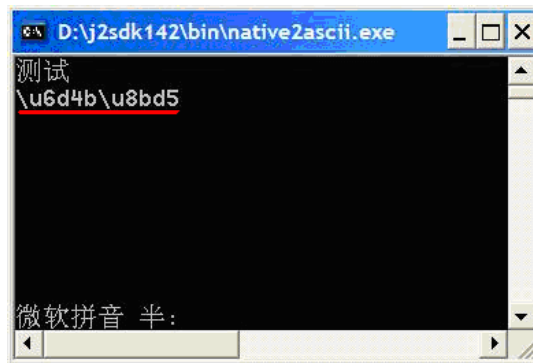

將 ASCII 碼複製到屬性檔的相應位置。

```
type0.name=Coordinator
type0.mask=81663
type1.name=Participant
type1.mask=69799
type2.name=Observer
type2.mask=128
type3.name=\u6d4b\u8bd5
type3.mask=69799
```

重啓 TCProject 服務，登錄查看定制的工作區角色名稱，會得到正確顯示的結果。

	协调者	参与者	观察者	测试
可查看时间表	是	是	是	是
可修改或删除项	是	是	否	是
可添加任务	是	是	否	是
可创建讨论	是	是	否	是
可创建笔记本	是	是	否	是
可创建数据库	是	是	否	是
可添加或更改通知	是	是	否	是
可映射时间表“技能集”	是	否	否	否
可修改项目工作区成员资格	是	否	否	否
可批准此项目工作区中的考勤...	是	否	否	否
可修改项目工作区属性	是	否	否	否
可变动时间表	是	否	否	否
可更新项目工作区资源费率	是	否	否	否
可管理基线	是	否	否	否
可删除此项目工作区	否	否	否	否

确定

NX Manager Tips

4. 在NX/Manager 中創建零件的時候提示需要安裝範本

軟體/硬體平臺

產品: NX 5.0, Teamcenter Engineering 2005 SR1 MP1

平臺: 所有支持的平臺

問題

安裝了 NX5.0 以後，從 TcEng 中啓動 UG。當用戶選擇檔->新建來創建零件的時候，系統提示：

“Template Installation Required. Please install templates and restart this application.”

解決方案

在 TcEng 和 NX 的環境視窗中，運行下面的命令可以安裝需要的範本。

```
%UGII_ROOT_DIR%\templates\sample\nx5_template_setup.bat -u=<username> -  
p=<password>
```

Greater China

ME&S Service Team

PRC Helpdesk (Mandarin): 800-810-1970

Taiwan Helpdesk (Mandarin): 00801-86-1970

HK Helpdesk (Cantonese): 852-2230-3322

Helpdesk Email: helpdesk_cn@ugs.com

Global Technical Access Center: <http://support.ugs.com>

Siemens PLM Software Web Site: <http://www.ugs.com>

Siemens PLM Software (China) Web Site: <http://www.ugs.com.cn>

此e-mail newsletter 僅提供給享有產品支援與維護的Siemens PLM 軟體用戶。當您發現問題或希望棄訂，請發送郵件至 helpdesk_cn@ugs.com 與我們聯繫，如棄訂，請在標題欄中注明“棄訂”
